

CINDI[®] family

MADE IN
VÄRNAMO
SWEDEN



Användarmanual – Ohjekirja – User manual



Grattis till din nya CINDI® family!

I 40 år har vi på Separett utvecklat kvalitativa och funktionella toalettlösningar som inte begränsas av tillgången på vatten och avlopp. Idag förenklar våra toaletter vardagen och fritiden för hundratusentals människor över hela världen.

För oss inom Separett-familjen är det allra viktigaste att den toalettlösning du har valt håller hög kvalitet, har hög driftsäkerhet och kräver minimalt med underhåll. Att du får ett bekymmersfritt ägande, helt enkelt.

Med Cindi family har du valt en toalettlösning som är både enkel att använda och att sköta. I den här användarmanualen finns all information du behöver för att använda den rätt!

Välkommen till Separett-familjen!

Separett®
Framtidens toaletter

SPARA KVITTOT



Du hittar gällande garantivillkor på www.separett.se

PANELEN

Cindi® family är utrustad med en tydlig panel som gör det enklare för dig som användare att navigera menyer och att starta program. Nedan redovisas panelens knappar samt deras huvudsakliga syfte.

OBS! För varje knapps specifika funktion vid ett givet tillfälle, läs instruktionsavsnittet för respektive funktion.

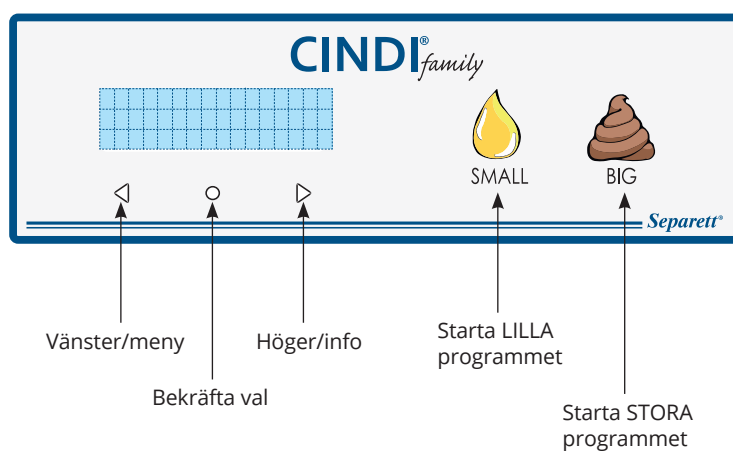

VÄLJ SPRÅK

Mer än hälften av våra toaletter går på export. Därför har vi utrustat toaletten med flera olika språk. Första gången du startar upp din toalett kommer du att få välja det språk som passar dig:

OBS: Valet av språk går alltid att ändra via användarmenyn, vid senare tillfälle.

Efter att du satt din toalett på plats och slagit på strömbrytarna kommer displayen be dig att välja språk.

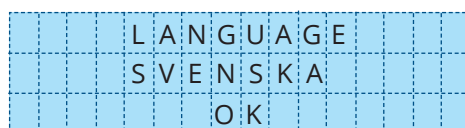

Använd pilknapparna för att gå mellan de olika språken och bekräfta genom att trycka på "bekräfta val"-knappen i mitten.

Toaletten är nu redo att användas med ditt valda språk.



TÄNK PÅ

Cindi® family måste installeras på rätt sätt både för att få god förbränning och funktion samt för att garantin ska gälla. Både inomhus och utomhus finns regler för installationen. Följ installationsmanualen noga.

För god funktion över tid rekommenderar vi starkt att CINDI® family genomgår service regelbundet. Toaletten underlättar för dig genom att påminna om service. Används toaletten året runt rekommenderar vi service en gång per år, vid mer begränsad användning i t.ex. ett fritidshus rekommenderar vi service vartannat år – detta rekommenderar vi även om en påminnelse om service ej visats.

Service kan genomföras hos på Separett eller hos någon av våra auktoriserade servicepartners. Mer information hittar du på www.separett.se

Cindi® family måste användas korrekt för att den ska fungera bekymmersfritt. Endast påsar av den typ du fått med toaletten ska användas och endast urin, fast avfall och toalettpapper får förbrännas. För att toaletten ska få en fullständig förbränning är det viktigt att starta förbränningen efter varje besök. Tänk på att använda rätt förbränningsprogram efter varje besök. Följ instruktionen för toalettbesök noga.

Tänk på att alltid stänga av båda strömbrytarna och dra ur kontakten innan du utför någon åtgärd i toaletten.

INNEHÅLLSFÖRTECKNING

1. CINDI® FAMILY

Så här fungerar en förbränningstoalett	9
Cindi® family består av följande delar.....	10
Teknisk information	11
Material	11
Övrigt	11

2. SÄKERHET

Säkringar	13	Asklåda	14
Temperaturgivare	14	Ugnslucka till brännkammare.....	14
Överhettningsskydd.....	14		
Överbelastningsskydd	14		
Batteridrift	14		

3. ANVÄNDNING

Innan användning.....	15	Ändra förbränningstid	17
Toalettbesöket.....	15	Ändra språk.....	18
Tömning av asklåda.....	16	Se antal spolningar som återstår innan asklådan måste tömmas.....	18
Långtidsförvaring.....	16		
Vid åska	16		
Meny i displayen	17		

4. RENGÖRING OCH UNDERHÅLL

Allmän rengöring	19
Rengöring toalettskål.....	19
Rengöring asklåda	19
Rengöring rökrör	20
Rengöring ventilations- och frånluftsror.....	20

5. FELSÖKNING

Felkoder och hur du avhjälper	21
Återkommande fel.....	22
Övriga meddelanden	22

6. SERVICE OCH GARANTI

Serviceverkstad och prislista	23	Garanti	23
Servicedokument	23	Garantiservice	23

1. CINDI® family

SÅ HÄR FUNGERAR CINDI® FAMILY

Cindi® family är en förbränningstoarett som vid 550 graders temperatur förbränner toalettavfall. Den fungerar som en ugn som värms upp med hjälp av ett värmeelement. Vätskan förångas och det fasta avfallet förbränns. Uppvärmningstiden beror på hur mycket avfall och vätska som finns i påsen som ska förbrännas. Observera att endast urin, fast avfall och toalettpapper får förbrännas i en förbränningstoarett.

För att använda Cindi® family: Placeras påsen i fallluckan under toalettlocket. När besöket är klart spolras toaletten genom att spolhandtaget trycks ned. Därefter väljs antingen förbränningsprogram för urin (gul symbol) eller för fast avfall (brun symbol). Även när förbränningsprogrammet är igång går det att använda toaletten. För att toaletten ska fungera optimalt är det viktigt att använda rätt program efter varje toalettbesök.

Ett förbränningsprogram består av tre delar:

UPPVÄRMNING

Temperaturen i brännkammaren går från rumstemperatur till 550 grader. Under uppvärmningen förångas en stor del av vätskan. Uppvärmningsfasen tar mellan ca 30 till 60 minuter. Tiden beror på temperaturen i rummet och hur mycket vätska som finns i asklådan.

FÖRBRÄNNING

När toaletten har nått 550 grader startar förbränningen och temperaturen hålls sedan omkring 550 grader under förbränningsfasen. Tiden på programmen avser den tid som toaletten ska befinna sig i förbränningsfasen. Standardinställningen för toaletten är satt till 15 minuter för SMALL och 40 minuter för BIG.

NEDKYLNING

När förbränningen är klar går toaletten in i kylfasen. Elementet stängs av och bara fläkten är igång. Fläkten kylar ner toaletten tills det är 100 grader i brännkammaren.

Förbränningschema enligt standardinställning

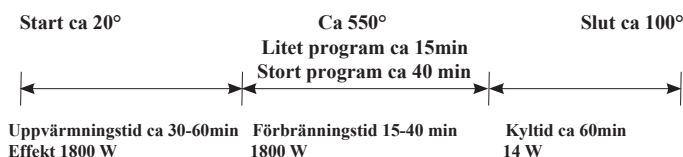

FLÄKTEN I TOALETTEN HAR FLERA FUNKTIONER:

- När toaletten står i standby går fläkten på låg effekt vilket leder till att fukt ventileras ut ur toaletten och att kallras från frånluftsroret förhindras.
- När ett förbränningsprogram är igång drar fläkten luft genom brännkammaren. Tack vare detta så syresätts förbränningen samt att rök och varm luft förs ut ur toaletten genom frånluftsroret.

VIKTIGT! Strömmen måste vara påslagen i toaletten under hela tiden som toaletten är ansluten till frånluftsroret. Fläkten hindrar då fukt från att komma in i toaletten, samt att den förhindrar kallras. Stängs strömmen av måste toaletten kopplas från frånluftsroret. Röret måste då täppas igen för att inte fukt ska komma in i utrymmet där toaletten står. (Se sid 16, "Långtidsförvaring")

CINDI® FAMILY BESTÅR AV FÖLJANDE DELAR

Utvändigt hittar du spolstången och toalettens display där du får all information du behöver för användning och skötsel. På framsidan hittar du asklådan bakom en frontplåt. I syftet av säkerhet behöver denna lossas med 2 st skruvar. Den avlägsnas helt när det är dags att tömma askan.

Invändigt finns fallluckan där påsen placeras inför toalettbesöket. När spolhandtaget trycks ner öppnas luckan, påsen faller ned i asklådan och du sätter igång ett förbränningsprogram.

1. USB-port
2. Frånluftsstos
3. Återställning Överhettningsskydd
4. Luftintag
5. Strömbrytare till batteri
6. Batterisäkring
7. Nätkontakt (230V)
8. Lucka till styrkort
9. Huvudströmbrytare

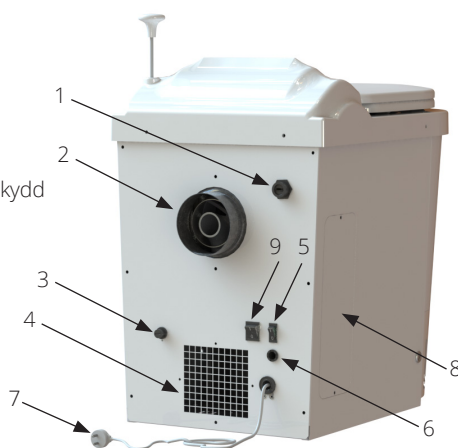

1. Falllucka
2. Display
3. Panel
4. Spolstång
5. Frontplåt
6. Askpotta
7. Lås för frontplåt
8. Servicelucka

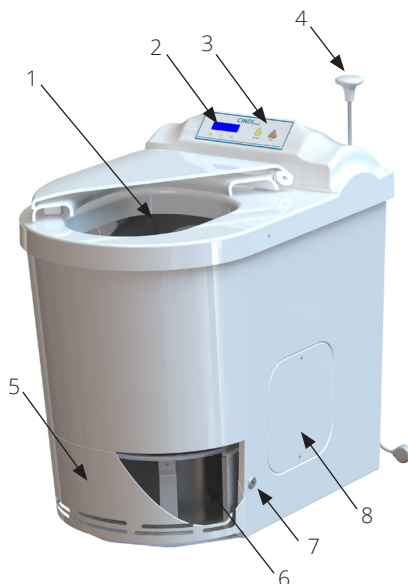

TEKNISK INFORMATION

Spänning: 230 V
Effekt: 1750-1850 W (Vid 230 V)
Säkringar: 10 A
Energiförbrukning: 0,15-1,7 kWh per besök
Elanslutning: Sladd 1,9 m med jordad stickpropp
Vikt: 39 kg

MATERIAL

Överdel: ABS antibakteriell
Svep: Vitlackerad galvaniserad plåt
Innerdel: Rostfri plåt
Sits: Duroplast/thermoset
Asklåda: Syrafast plåt
Samtliga material är återvinningsbara

ÖVRIGT

Guldpläterade kontakter
Lackade kretskort
Överspänningsskydd på styrkortet
Katalysator för minskad lukt
Koniskt element och förbränningskammare för optimal förbränning
USB-anslutning för uppdatering



2. SÄKERHET



Tänk på att alltid stänga av båda strömbrytarna och dra ur kontakten innan du utför någon åtgärd i toaletten.

CINDI® Family är en trygg toalett med flera oberoende säkerhetssystem som skyddar från överhettning. Förbränningen avbryts automatiskt om allvariga fel uppstår. Toaletten övervakar temperaturen på förbränningen och temperaturen på den luft som lämnar toaletten för att säkerställa funktionen. Toaletten är utöver temperaturmätningen också utrustad med ett överhettningsskydd som avbryter förbränningen om värme sprids på onormalt.

SÄKRINGAR

På styrkortet finns tre säkringar. En i den svarta cylindern som går till display och transformator och två i var sin metallhållare som är till ingående ström. På baksidan av toaletten återfinns säkringen för batteriet.

Vid byte av säkringar i styrkortet:

1. Stäng av båda strömbrytarna.
2. Dra ur kontakten ur väggen.
3. Lossa skruvarna på styrkortsluckan med den torxmejsel som du fick med vid leveransen.
4. Använd det verktyg du fick vid leveransen och lossa de två säkringar som sitter i metallhållarna.
5. Använd den medföljande skruvmejseln för att lossa det svarta cylinderlocket.
6. Kontrollera vilken säkring som är sönder. Det ser du genom att tråden i säkringen är av eller att den är "bubblig".
7. Byt säkring.

I leveransen ingår säkringar för styrkortet:

Ström in: 2 x 10 A

Display och transformator: 125 mA

Säkringen till batteriet sitter på bakstycket.

Vid byte av säkring till batteriet:

1. Stäng av båda strömbrytarna.
2. Dra ur kontakten ur väggen.
3. Använd den medföljande skruvmejseln för att lossa säkringshållaren.
4. Dra ut hållaren.
5. Byt säkringen.

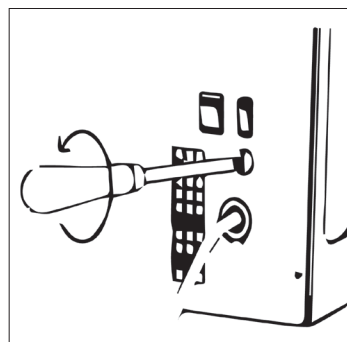
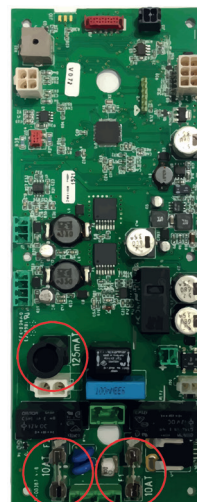

TEMPERATURGIVARE

För största säkerhet och funktion finns flera olika givare som kontrollerar och känner av temperaturen.

1. Frånluftens temperatur mäts vid fläkten.
2. En termogivare inne i brännkammaren känner av värmen och reglerar den som en termostat.

ÖVERHETTNINGSSKYDD

Inuti toaletten finns ett överhettningsskydd som kan återställas utifrån.

Överhettning kan ske om till exempel påsen kommit i kläm, det är stopp i frånluftsröret, toaletten är felaktigt installerad så att luften inte orkar ta sig ut eller om något hängt upp sig i spolmekanismen.

För att återställa överhettningsskyddet:

1. Skruva av den svarta plasthatten på baksidan av toaletten.
2. Tryck in den vita knappen.
3. Starta ett program.

ÖVERBELASTNINGSSKYDD

Skyddar mot ändring i strömstyrka, så kallade strömspikar. Fungerar helt automatiskt.

BATTERIDRIFT

Batteriet är ett 12 V batteri som kontinuerligt laddas. Batteridriften går igång automatiskt om strömtillförseln inte längre fungerar.

Batteridriften säkrar att kylning, display och fläkt fungerar, även vid ett strömavbrott.

ASKLÅDA

I asklådan förbränns påsen som avfallet samlats i. Påsen faller ner i asklådan när spolhandtaget trycks ned.

UGNSLUCKA TILL BRÄNNKAMMARE

När du trycker ner spolhandtaget öppnas ugnsluckan till brännkammaren så att påsen kan trilla ner i asklådan. När spolhandtaget åker upp igen stängs ugnsluckan och håller inne värmen i brännkammaren.

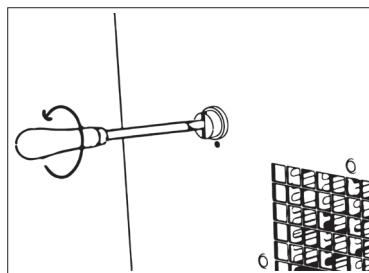

3. ANVÄNDNING

INNAN ANVÄNDNING

1. Sätt i strömsladden.
2. Slå på båda strömbrytarna.
3. I displayen ska det stå: REDO, MENY och INFO



TOALETTBESÖKET

OBS! Toaletten ska endast användas sittande.

1. Lyft upp både lock och ring.
2. Placera påsen.
3. Fäll ned ringen.
4. Gå på toaletten - SITT ned. Placera inga produkter som inte tillhör ett toalettbesök i påsen.
5. Vik in påsen när du är klar. Tryck ner spolstängningen för att påsen ska åka ner i brännkammaren.
6. Titta så att påsen har åkt ner ordentligt.
7. Stäng locket. (Det går ej starta förbränningen med locket öppet)
8. Välj förbränningsprogram. Välj gul droppe för enbart urin eller brun bajssymbol för både urin och fast avfall. Ett pip hörs när programmet startar.

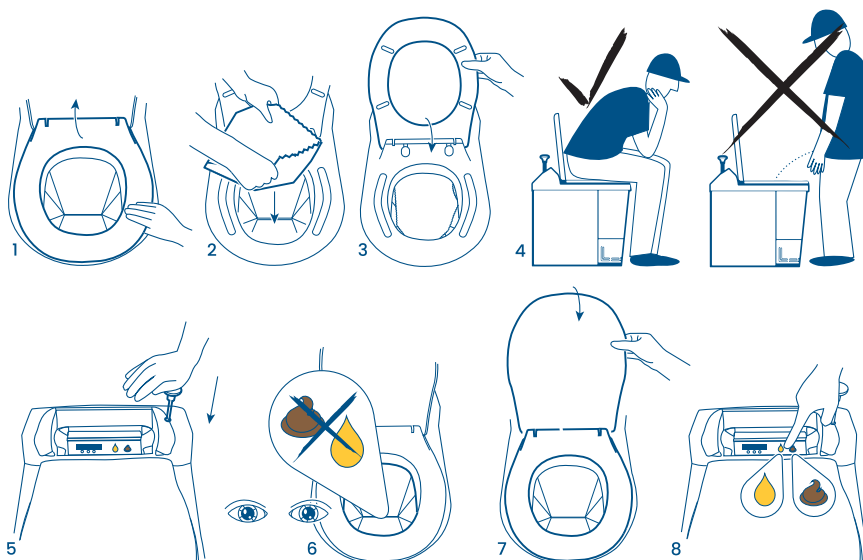

TÖMNING AV ASKLÅDA

Som standard så kommer toaletten att påminna dig om att tömma din asklåda efter 50 spolningar. För att göra det enkelt så ställs frågan "asklåda tömd?", svara JA eller NEJ. Har du inte tömt ut askan och svarar NEJ så kan du fortfarande använda toaletten, men meddelandet kommer att visas igen vid nästa användning, fram till dess att askan är tömd och användaren svarat JA.

OBS! Att inte tömma sin aska i tid kan riskera att allvarligt försämra effektiviteten i förbränningen och i värsta fall orsaka skada på toaletten, t.ex. elementet.

För att tömma asklådan gör så här:

1. Ta bort frontplåten genom att använda den skruvmejsel som du fick med i leveransen.
2. Vrid handtaget på pottan till mitten.
3. Dra ut askpottan.
4. Töm askan i soporna eller rabatten. Askan är helt ren från bakterier.
5. Skjut in asklådan och vrid handtaget åt höger tills det tar stopp.
6. Sätt tillbaka frontplåten.

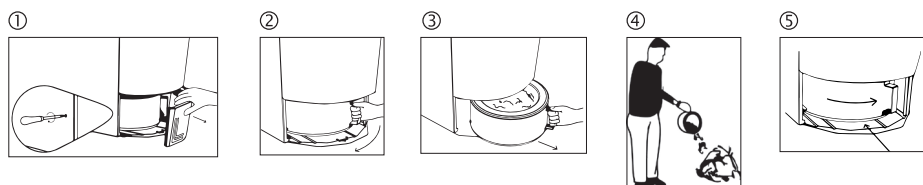

LÅNGTIDSFÖRVARING

Ska du resa bort en längre tid eller stänga ditt fritidshus för vintern bör du tänka på följande:

1. Slå av båda strömbrytarna (annars riskerar batteriet att laddas ur)
2. Dra ut strömsladden ur strömuttaget.
3. Dra bort toaletten från frånluftsroret.
4. Täpp igen frånluftsroret. Då skyddas toaletten från fukt och kall luft hålls ute.
5. Batteriet bör inte ligga utan att laddas i mer än 12 månader. Vi rekommenderar att man underhållsladdar sitt batteri var sjätte månad vid långtidsförvaring. Sätt då i kontakten, slå på båda strömbrytarna och låt toaletten stå på i ca 8 timmar.

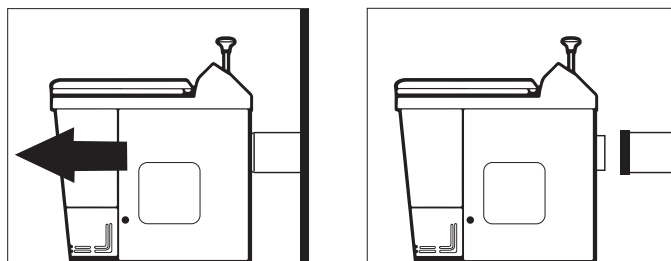

VID ÅSKA

Precis som all elektronik är förbränningstoaletten känslig för åska. Stäng gärna av båda strömbrytarna och dra ut sladden ur väggen om det finns risk för åsknedslag.

SPRÅK

Här kan du ändra det språk som används i toaletten. Bekräfta att du vill ändra språk med cirkel och växla sedan mellan olika språk genom att använda pilarna. När du funnit rätt språk bekräfta med cirkel.

ASKLÅDA TÖMD

Väljer man att tömma ut sin aska före det att man får meddelandet om att tömma asklådan så har man möjlighet att manuellt återställa räknaren till 50 (eller angivet värde) för att ligga i fas med påminnelsen. Det är användbart när man exempelvis lämnar stugan efter sommaren eller för en användare som tömmer efter varje helg.

Om du har tömt asklådan väljer du asklåda tömd, då visas frågan ASKLÅDA TÖMD? Svara JA eller NEJ med vänster respektive höger pil.

INTERVALL TÖMNING

Som standard påminner toaletten efter 50 spolningar om att tömma askan. Vill man justera hur ofta detta meddelande visas så gör man det med detta menyval.

OBS! Det är upp till användaren att tillse att inte för mycket aska finns i pottan. Meddelandet ska endast ses som en påminnelse.

GRUNDINSTÄLLNING

Önskar användaren återställa alla inställningar dess standardvärde, så görs det under "FABRIKSINSTÄLLNINGAR". Valet av språk påverkas inte av återställningen. Förändringen återställer följande värden till deras respektive grundvärde;

- INTERVALL TÖMNING (50)
- REGLERA BIG (40)
- REGLERA SMALL (15)

AVSLUTA MENY

För att avsluta menyn ställ dig på AVSLUTA MENY och tryck cirkel.

INFOVAL

Här kan du se följande värden:

PROG : Visar vilken programvara som finns i toaletten

TOTAL TID. Visar antalet timmar som Toaletten gått på full effekt.

SPOL.KVAR: Visar hur många spolningar det är kvar till toaletten påminner om tömning av askan.

UPPDATERING VIA USB-PORT

Senaste uppdateringen till toaletten finns att ladda ner på www.separett.se/service

- Ladda ner uppdateringen till din dator och spara ner den på ett USB-minne.
- Stäng av toaletten.
- Koppla in USB-minnet i toalettens USB-port och följ anvisningar på www.separett.se/service

OBS!

USB-porten ska ej användas till annat än uppdatering.

Att använda den för t.ex. att ladda en mobiltelefon kan orsaka skada i toaletten.

4. RENGÖRING OCH UNDERHÅLL

ALLMÄN RENGÖRING

Torka av toaletten utvändigt och invändigt med en lätt fuktad eller väl urvriden trasa med lite rengöringsmedel. Spola inte toaletten med vatten varken utvändigt eller invändigt. Då kan brännkammare och styrkort förstöras.

RENGÖRING TOALETTSKÅL

Rengör toalettskålen vid behov. Använd en lätt fuktad trasa och efterbehandla gärna med rengöringsmedel för rostfria vitvaror. Då skapas en hinna som gör att smuts inte fastnar så lätt.

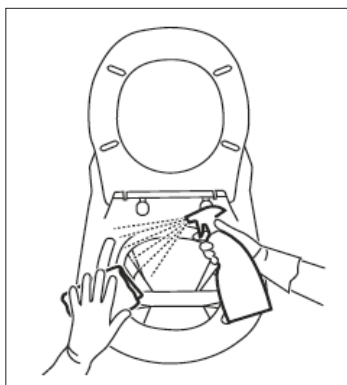

RENGÖRING ASKLÅDA

När asklådan tömts två gånger kommer meddelandet RENGÖR ASKLÅDA MED 1L VATTEN + STORA PROGRAMMET upp i displayen. Bekräfta med att trycka på mittenknappen. Rengöringen görs för att få bort de kristaller som bildats när urinen dunstat bort vid förbränningen och även för att vattenångan ger toaletten en invändig rengöring. Gör så här:

1. Ta ut asklådan och töm den. Se Tömning av asklåda sid 16.
2. Häll 1 liter vatten i asklådan.
3. Sätt tillbaka asklådan i toaletten.
4. Kör stora programmet.

②



③

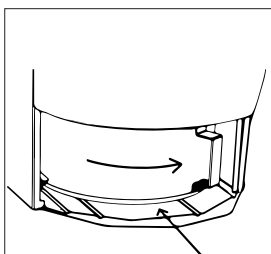

④

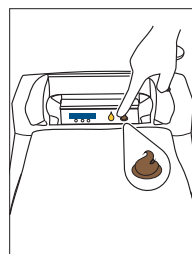

RENGÖRING RÖKRÖR

Rökröret ska rengöras efter 200 spolningar. När det är dags kommer meddelandet RENGÖR RÖKRÖRET OCH DAMMSUG upp i displayen. Bekräfta genom att trycka på mittenknappen. Du rengör rökröret enkelt med den stålborste du fått med i leveransen. Tänk på att borsta tillräckligt långt in i röret. Handtaget på borsten ska nästan vara vid rörets öppning. Använd dammsugare för att suga upp det sot som lossnar.

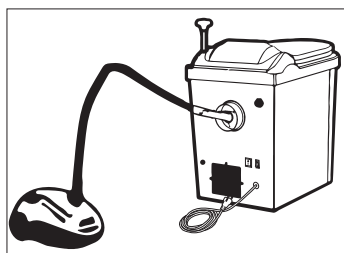
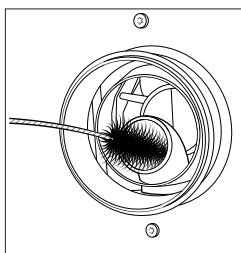

RENGÖRING VENTILATIONS- OCH FRÅNLUFTSRÖR

Rengöring av ventilations- och frånluftsror görs minst en gång per år med en vanlig toalettborste. Borsta ur så långt du når.

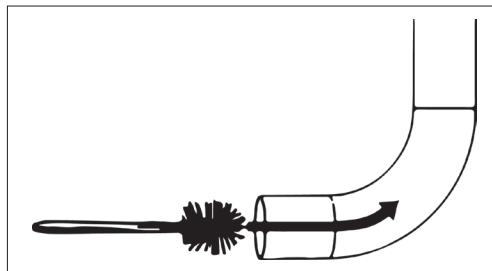
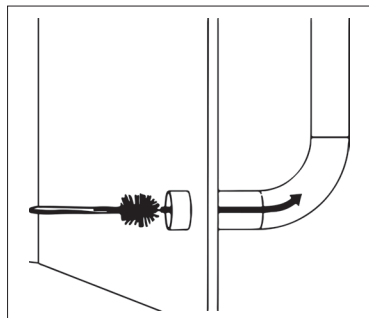

5. FELSÖKNING

FELKODER OCH HUR DU AVHJÄLPER

När något fel uppstår i toaletten får du ett meddelande i displayen.

Nedan följer i korthet några exempel på felkoder som kan komma upp och hur gör du för att avhjälpa. Mer utförlig lista och information hittar du på www.separett.se/service

FLÄKT STOPPAD: Fläkten startar inte.

1. Kontrollera att inte något har fastnat i fläkten.
2. Kontrollera genom stosen på baksidan av toaletten att fläktbladen snurrar fritt.

BRÄNNTID MAXIMERAD: Förbränningen har gått mer än sex timmar från sista programval. Starta om toaletten genom att slå av båda strömbrytarna och sedan slå på dem igen.

INGEN STRÖM: Ingen huvudström.

1. Kontrollera att strömsladden är i vägguttaget och att strömbrytarna är påslagna.
2. Kontrollera att det finns ström i vägguttaget. Kontrollera säkringar och jordfelsbrytare i husets proppskåp.
3. Kontrollera alla tre säkringarna på styrkortet. Bästa felsökningen är att mäta upp inkommande ström och se hur långt den går.
4. Kontrollera att strömbrytare och sladd är hela och fungerar.

TEMPERATUR UTLUFT: Frånluftstemperaturen är för hög.

1. Låt fläkten kyla ner toaletten
2. Kontrollera att asklådan är i rätt läge och handtaget är vridet åt höger.
3. Kontrollera att installationen är korrekt utförd och att ventilationen fungerar.
4. Kontrollera att locket till brännkammaren öppnas och stängs som det ska när spolspaken trycks ner.

UPPVÄRMNINGSTID UTE: Förbränningen går inte upp i temperatur.

1. Kontrollera om överhettningsskyddet löst ut och återställ i så fall.
2. Kontrollera att asklådan är i rätt läge och handtaget är vridet åt höger.
3. Starta om toaletten genom att slå av båda strömbrytarna och sedan slå på dem igen.

KONTROLLERA ÖVERHETTNINGSSKYDD ELLER ELEMENT: Överhettningsskyddet har slagit ifrån. Se sid. 14

ÅTERKOMMANDE FEL

Vid återkommande fel, eller om du inte klarar av att avhjälpa felet själv, kan du gå in på vår hemsida www.separett.se/service. Där kan du göra en felanmälan och du hittar även information om närmaste serviceverkstad.

ÖVRIGA INFORMATIONSMEDELANDEN

För övriga meddelanden som visas i displayen, se www.separett.se/service



6. SERVICE OCH GARANTI

För att din förbränningstoalett ska fungera optimalt behöver den regelbunden service. Används toaletten i permanentboende rekommenderas service en gång varje år och för fritidsboende en gång vartannat år.

Service utförs utav en av Separett godkänd servicepartner. Under service inspekteras toaletten och rengörs grundligt. Förslitningsdetaljer byts ut vid behov och din toalett blir så gott som ny. Att serva produkten regelbundet säkerställer att du har en väl fungerande produkt under många år framöver. När det är dags för service kontaktar du ditt närmaste serviceställe eller bokar en service direkt hos oss på www.separett.se/service.

SERVICEVERKSTAD OCH PRISLISTA

Närmaste serviceverkstad hittar du på vår hemsida www.separett.se/service. Här hittar du också en prislista.

SERVICEDOKUMENT

När du hämtar toalett efter en service, be att få med en servicedokumentation. Spara gärna den inför framtida servicetillfällen.

Läs mer om hur du bokar service på www.separett.se/service

GARANTI

CINDI® family säljs med inskickningsgaranti. Det betyder att du antingen tar din toalett till en serviceverkstad eller skickar toaletten till oss för service. Se fullständiga garantivillkort på www.separett.se.

INSTALLATION

För att garantin ska gälla måste toaletten vara korrekt installerad. Se installationsmanual.

GARANTISERVICE

Vid garantiservice måste en felanmälan göras via www.separett.se/service. Efter att din felanmälan blivit mottagen blir du kontaktat av oss, Separett.



Onnea Cindi® familyn valinnasta!

Jo 40 vuoden ajan Separett on valmistanut laadukkaita ja toimivia käymäläratkaisuja, joita ei rajoita veden tai viemäroinnin tarve. Tänä päivänä käymälämme helpottavat jo satojen tuhansien ihmisten arkea ympäri maailman.

Meille Separett perheessä on tärkeintä, että valitsemasi käymäläratkaisu on laadukas, pitkäikäinen ja että se vaatii mahdollisimman vähän huoltoa. Yksinkertaisuudessaan haluamme, että tuotteemme on huoletonta omistaa.

Valitessasi Cindi® family käymälän päädyit ratkaisuun, joka on yksinkertainen käyttää ja hoitaa. Tässä käyttöoppaassa on tietoa, mitä tarvitset käyttääksesi käymälää oikein.

Tervetuloa Separett tuotteen omistajaksi!

Separett®
Waterless toilets

SÄÄSTÄ KUITTI



PAIKKA KUITILLE
kiinnitä kuitti tähän

Löydät takuehdot osoitteesta www.separett.fi

OHJAUSPANEELI

Cindi family on varustettu selkeällä ohjauspaneelilla, jonka ansiosta käyttäjän on helppo navigoida valikossa ja käynnistää poltto-ohjelma. Alla olevassa kuvassa on kuvattuna painikkeiden päätarkoitukset.

HUOM! Jokaisella painikkeella on tietty toiminto tietyllä hetkellä. Lue käyttöopas kaikkien toimintojen osalta.

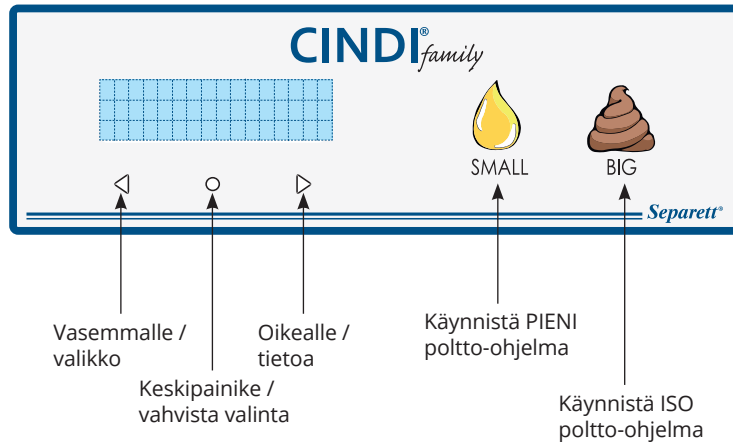

VALITSE KIELI

Yli puolet käymälöistämme menee vientiin. Tästä johtuen olemme ladanneet Cindi family käymälään useita kieliä. Käynnistettäessä käymälää ensimmäistä kertaa, tulee käyttäjän valita sopiva kieli:

HUOM! Tehty kielivalinta voidaan myös myöhemmin vaihtaa valikosta.

Kun käymälä on asennettu paikalleen ja virtakytkimet on kytketty päälle, tulee näytölle teksti kielen valinnasta.

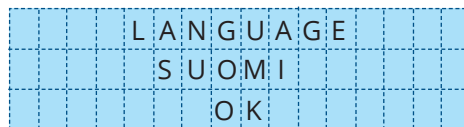

Kielten välillä navigoidaan nuolinäppäimillä ja valinta vahvistetaan keskipainikkeella.

Kielivalinnan jälkeen käymälä on valmis käytettäväksi.



HUOMAA

Cindi family tulee asentaa oikealla tavalla, jotta polttoprosessi toimii oikein. Lisäksi ohjeiden mukainen asennus on edellytys takuulle. Sekä sisä- että ulkopuolen asennuksille on määräykset. Seuraa asennusopasta tarkasti.

Cindi family, kuten muutkin polttavat käymälät, tarvitsee säännöllisesti huoltoa, jotta se toimisi moitteettomasti. Huoltotarpeesta ilmoitetaan laitteen näytöllä. Laitte suositellaan huollettavan vakinaisessa asumuksessa käytettäessä kerran vuodessa ja vapaa-ajan asunnolla kahden vuoden välein, vaikka näytölle ei olisi ilmoitusta huoltotarpeesta tullutkaan.

Tutustu tarvittaessa huoltopalveluihin Separettin verkkosivuilla. Myös vianmääritys sekä vika- ja huoltoilmoituslomakkeet löytyvät verkkosivuillemme www.separett.fi.

Cindi family käymälää tulee käyttää oikein, jotta se toimii moitteettomasti. Ainoastaan käymälän mukana toimitetun tyyppiset polttopussit on hyväksytty käytettäväksi Cindi family käymälän kanssa. Käymälää saa käyttää ainoastaan virtsan, ulosteen ja vessapaperin polttamiseen. Huomaa, että voit vaikuttaa energiankulutukseen valitsemalla aina oikean poltto-ohjelman. Lisäksi Cindi family käymälän poltto-ohjelmien pituutta voi säätää ja samalla energian kulutukseen voi vaikuttaa laajemmin. Seuraa käyttöohjeita tarkasti myös asioidessasi käymälällä.

Irrota aina käymälä verkkovirrasta ja kytke virtakytkimet 0-asentoon, ennen kuin käymälän osia, kuten sulakkeita, vaihdetaan.

SISÄLLYSLUETTELO

1. CINDI® FAMILY

Näin toimii polttava käymälä Cindi family.....	31
Cindi® family koostuu seuraavista osista.....	32
Teknistä tietoa.....	33
Materiaalit.....	33
Muuta tietoa.....	33

2. TURVALLISUUS

Sulakkeet.....	35	Tuhkalaatikko.....	36
Lämpötila-anturit.....	36	Polttokammion luukut.....	36
Ylikuumenemissuoja.....	36		
Ylijännitesuoja.....	36		
Akkukäyttö.....	36		

3. KÄYTTÖ

Ennen käyttöä.....	37	Kielen vaihtaminen.....	40
Käymälän käyttö.....	37	Polttoajan säätö.....	40
Tuhkalaatikon tyhjennys.....	38	Tuhkien tyhjennys ennen ilmoitusta.....	40
Pltkäaikaissäilytys.....	38	Huoltoon jäljellä oleva aika.....	40
Ukonilman kohdatessa.....	38		
Näyttö ja valikko.....	39		

4. PUHTAANAPITO

Yleinen puhtaanapito.....	41
Käymälätilan puhdistus.....	41
Tuhkalaatikon puhdistus.....	41
Savuhormin puhdistus.....	42
Tulo- ja menoilmaputken puhdistus.....	42

5. VIANMÄÄRITYS

Vikakoodit ja toiminta vikatilanteessa.....	43
Toistuvat viat.....	43

6. HUOLTO JA TAKUU

Huoltopisteet ja hintalista.....	45	Takuu.....	45
Huoltodokumentit.....	45	Takuuhuolto.....	45

1. CINDI® family

NÄIN TOIMII POLTTAVA KÄYMÄLÄ CINDI® FAMILY

Cindi family on polttava käymälä, joka polttaa käymäläjätteet 550 celsiusasteen lämpötilassa. Käymälä toimii kuten uuni, sillä sen sisällä on vastus, joka kuumenee korkeaan lämpötilaan. Virtsa haihdutetaan ja kova jäte poltetaan tuhaksi. Lämpenemisaika riippuu polttotilassa olevan jätteen määrästä. Huomaa, että vain virtsaa, ulostetta ja vessapaperia saa polttaa polttavassa käymälässä.

Cindi family käymälää käytettäessä asetetaan polttopussi tiputusluukun päälle käymälätilaan. Asioinnin jälkeen tiputusvipua painamalla polttopussi sisältöineen tiputetaan polttotilaan. Tämän jälkeen valitaan poltto-ohjelma virtsalle tai kovalle jätteelle. Jotta käymälä toimisi oikein, on tärkeää valita oikea ohjelma joka käynnin jälkeen. Käymälää voi käyttää myös poltto-ohjelman ollessa käynnissä, mutta myös silloin jokaisen käyttäjän on painettava tehtyä tarvetta vastaavaa painiketta!

Poltto muodostuu kolmesta vaiheesta:

LÄMMITYSVAIHE

Vastus lämpenee ympäristön lämpötilasta 550 celsiusasteeseen. Lämpenemisen aikana suurin osa virtsasta haihtuu pois. Lämpenemisvaihe vie 30-60 minuuttia. Lämpenemiseen kuluva aika riippuu ympäristön lämpötilasta ja haihdutettavan nesteen määrästä.

POLTOVAIHE (POLTTO-OHJELMA)

Kun lämpötila polttouunissa on noussut 550 asteeseen, alkaa poltto-ohjelma ja lämpötila pysyy 550 asteen tuntumassa poltto-ohjelmalle asetetun ajan. Oletusasetuksilla pieni poltto-ohjelma kestää 15 minuuttia ja iso poltto-ohjelma 40 minuuttia.

VIILENNYSVAIHE

Kun poltto on suoritettu, siirtyy käymälä viilenemisvaiheeseen. Vastus sammuu ja ainoastaan tuuletin jatkaa toimintaa. Tuuletin on viilennystilassa, kunnes polttotilan lämpötila on 100 astetta.

Polttokaavio perusasetuksilla

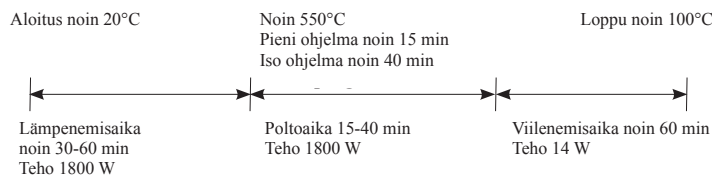

KÄYMÄLÄN TUULETTIMESSA ON MONTA TOIMINTOA

- Kun mitään ohjelmaa ei ole käynnissä, pyörii tuuletin pienellä teholla. Tuuletus poistaa käymälätilasta kosteutta ja estää kylmää ilmaa pääymästä tuuletusputkea pitkin alas.
- Kun poltto-ohjelma on käynnissä, imee tuuletin ilmaa polttokammion kautta. Polttamisesta muodostuva savu ja lämmin ilma johdetaan katalyysaattorin läpi tuuletusputkeen.

TÄRKEÄÄ! Käymälän virran tulee olla kytkettynä aina, kun käymälä on kiinni tuuletusputkessa. Tuuletin jatkuva pyörintä estää kosteuden pääymistä käymälään ja kylmän ilman valumista alas tuuletusputkesta. Mikäli käymälän virta katkaistaan, tulee käymälä irrottaa tuuletusputkesta. Putki tulee tukkia, jotta käymälätilaan ei päätyisi kostetuta. (Katso sivu 38, "Pitkäaikaissäilytys")

CINDI® FAMILY KOOSTUU SEURAAVISTA OSISTA

Käymälän yläosasta löytyy huuhtelukahva ja toimintonäyttö. Näytöllä ilmoitetaan kaikista tarvittavista tuotteen käyttöön ja huoltoon liittyivistä asioista. Etupuolelta löytyy tuhkalaatikko etupellin takaa. Kun on aika tyhjentää tuhkat, vedetään tuhkalaatikko kokonaisuudessaan ulos käymälästä. Sisällä käymälässä on tiputusluukku, jonka päälle kertakäyttöiset polttopussit asetetaan jokaisen käyntikerran yhteydessä. Tiputuskahvaa painettaessa aukeaa luukku ja pussi sisältöineen putoaa polttopölytilaan. Tämän jälkeen valitaan poltto-ohjelma ohjauspaneelin ohjelmapainikkeilla.

1. USB-liitäntä
2. Menoilmaputken pää
3. Ylikuumenemissuojan palautin
4. Tuloilman aukko
5. Akun virtakytkin
6. Akun sulake
7. Verkkovirtajohto (230V)
8. Ohjaukskortin luukku
9. Päävirtakytkin

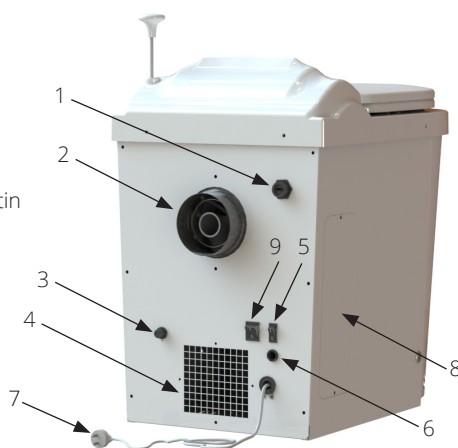

1. Tiputusluukku
2. Näyttö
3. Ohjauspaneeli
4. Tiputuskahva
5. Etupelti
6. Tuhkalaatikko
7. Etupellin lukot
8. Huoltoluukku

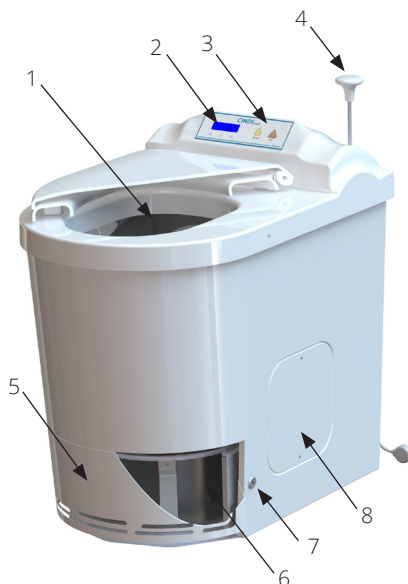

TEKNISTÄ TIETOA

Jännite: 230 V

Teho: 1750–1850 W (230 V jännitteellä)

Sulake: 10 A

Energiankulutus: 0,15-1,7 kWh per poltto-ohjelma

Sähköliitäntä: 1,9 m maadoitettu pistoke

Paino: 39 kg

MATERIAALIT

Yläosa: Antibakteerinen ABS-muovi

Käymäläreunus: Valkoiseksi maalattua galvanoitua terästä

Sisäosa: Ruostumatonta terästä

Istuin: Duroplast/thermoset

Tuhkalaatikko: Haponkestävää terästä

Kaikki käymälän materiaalit ovat kierrätettäviä.

MUUTA TIETOA

Liitännät on kultapinnoitettu kosteusvaurioilta suojaamiseksi

Ohjauskortti on lakattu käyttöiän pidentämiseksi

Ohjauskortissa on ylijännitesuoja

Laitteessa on katalysaattori hajun vähentämiseksi

Polttotilassa on kartion muotoinen vastus optimaaliseen polttoon

USB-liitäntää käytetään laitteen ohjelmiston päivittämiseen



2. TURVALLISUUS Irrota aina käymälä verkkovirrasta ja kytke virtakytkimet 0-asentoon, ennen kun käymälän osia, kuten sulakkeita, vaihdetaan.

Cindi family on turvallinen käymälä, jossa on monta toisistaan riippumatonta turvajärjestelmää, jotka suojaavat laitetta ylikuumentumiselta. Liian korkean lämpötilan tai muun vian kohdatessa lopetetaan polttoprosessi automaattisesti. Toiminnan varmistamiseksi ohjelmisto seuraa polttilan ja menoilman lämpötilaa lämpöantureilla. Lisäksi käymälässä on erillinen ylikuumentumistunnistin, joka katkaisee virran lämmön levitessä epänormaalisti.

SULAKKEET

Ohjauskortilla on kolme sulaketta. Yksi sulake on mustassa sylinterissä joka menee näytölle ja muuntajalle. Kaksi sisään tulevan sähkön turvaavaa sulaketta on erillisissä metallipidikkeissä. Käymälän takapuolella erillisessä tilassa sijaitsee akun sulake.

Vaihdettaessa ohjauskortin sulakkeita:

1. Kytke virta pois molemmista kytkimistä.
2. Irrota pistoke seinästä.
3. Irrota ohjauskortin luukun ruuvit mukana toimitetulla torx-avaimella.
4. Käytä mukana toimitettua työkalua metallipidikkeissä olevien sulakkeiden irrottamiseen.
5. Käytä mukana toimitettua ruuvimeisseliä mustan sylinterin kannen irrottamiseen.
6. Tarkasta, mikä sulake on vaurioitunut. Näet tämän katsomalla sulakkeen lankaa; katkenut lanka tarkoittaa vaurioitunutta sulaketta. Vaihda vaurioituneet sulakkeet.

Toimitukseen kuuluu seuraavat sulakkeet:
Sisään tuleva virta: 2 x 10 A
Näyttö ja muuntaja: 125 mA

Akun sulake sijaitsee käymälän takaosassa.

Vaihdettaessa akun sulake:

1. Kytke virta pois molemmista kytkimistä.
2. Irrota pistoke seinästä.
4. Käytä mukana toimitettua ruuvimeisseliä sulakepidikkeen luukun avaamiseen
5. Vedä pidike ulos.
6. Vaihda sulake.

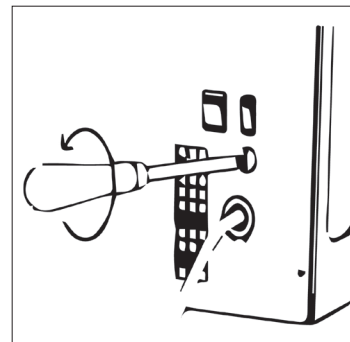
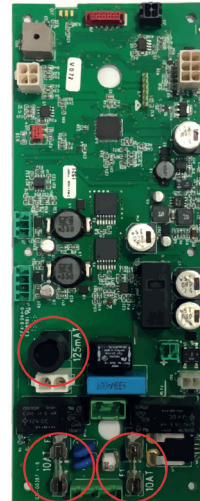

LÄMPÖTUNNISTIMET

Parhaan turvallisuuden ja toiminnan takaamiseksi on Clndi family käymälään asennettu toisistaan riippumattomia lämpötilaa tarkkailevia antureita.

1. Menoilman lämpötila mitataan tuulettimelta
2. Polttokammiossa sijaitseva lämpötunnistin tarkkailee polttilan lämpöä ja ohjaa vastusta termostaatin tavoin.

YLIKUUMENEMISSUOJA

Käymälän sisällä on ylikuumenemistunnistin, joka lauettaessaan napsauttaa käymälän takana sijaitsevan pienen painikkeen muutaman millin ylös. Painikkeen saa itse painettua takaisin pohjaan. Ylikuumeneminen voi tapahtua, mikäli pussi jää jumiin, poistoilmapiutuksessa on tukos, käymälän tuuletus on väärin asennettu tai jos jostain syystä sulkumekanismissa on toimintahäiriö

Ylikuumenemissuojan palautuskytkimen käyttö:

1. Irroita musta muovikorkki käymälän takaosasta.
 2. Paina pieni valkoinen tappi takaisin sisään.
- Huom! Tappi ei liiku pitkää matkaa.

YLIJÄNNITESUOJA

Suojaa laitetta liian suurilta jännitevaihdoksilta eli virtapiikeiltä. Toimii automaattisesti.

AKKUKÄYTTÖ

Käymälän akku on jännitteeltään 12 V. Akkua ladataan jatkuvasti ja tuuletin käy akulla, kun verkkovirtaa ei ole. Akkuvirralla varmistetaan laitteen viileneminen sähkökatkon kohdatessa. Samalla polttokaasut johdetaan katalysaattorin kautta poistoilmapiutukseen. Myös näyttö on päällä akkuvirtaa käytettäessä.

TUHKALAATIKKO

Tuhkalaatikossa poltetaan pussi sisältöineen. Pussi tipahtaa tuhka-astiaan kun tiputuskahvaa painetaan.

POLTTOKAMMION LUUKUT

Tiputuskahvaa painettaessa avautuu luukut ja pussi putoaa polttilaan. Vapautettaessa tiputuskahva sulkeutuu luukut jälleen. Tiputusluukkujen alla on polttokammion luukku, joka pitää lämmön siellä minne se kuuluu.

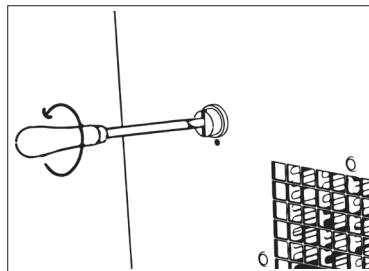

3. KÄYTTÖ

ENNEN KÄYTTÖÄ

1. Kytke virtajohto seinään.
2. Kytke molemmat virtakytkimet päälle.
3. Näytöllä lukee: VALMIUSTILA, VALIKKO, TIETOA

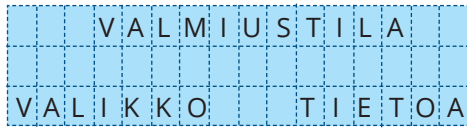

KÄYMÄLÄN KÄYTTÖ

HUOM! Käymälää käytetään aina istualtaan.

1. Avaa sekä kansi että istuinrenkas.
2. Aseta pussi paikalleen.
3. Laske istuinrenkas alas.
4. Tee tarpeesi ISTUEN. Älä koskaan laita käymälään mitään ylimääräistä.
5. Taita pussin reunat, kun olet valmis. Paina tiputuskahva pohjaan.
6. Varmista, että pussi sisältöineen varmasti putoaa polttotilaan.
7. Sulje kansi. (Polttoa ei voi käynnistää, mikäli kansi on auki)
8. Valitse poltto-ohjelma. Pieni ohjelma on tarkoitettu virtsalle ja suuri ohjelma molemmille tarpeille. Piippausääni ilmoittaa ohjelman käynnistymisestä.

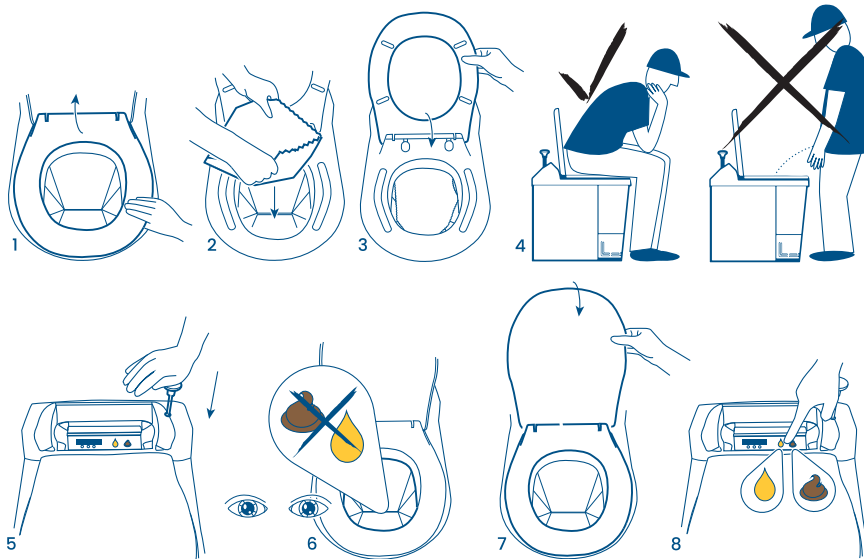

TUHKALAATIKON TYHJENNYS

Oletusasetuksena käymälä antaa ilmoituksen tuhkalaatikon tyhjennystarpeesta 50 polttokerran jälkeen. Näytölle tulee teksti "TUHKAT TYHJEN?" Vastausvaihtoehdot ovat KYLLÄ ja EI. Mikäli tuhkaa ei ole tyhjennetty, valitaan EI ja käymälän käyttöä voi jatkaa. Ilmoitus tyhjennystarpeesta toistuu seuraavien polttojen yhteydessä, kunnes tuhkat on tyhjennetty ja tyhjennys kuitattu valitsemalla KYLLÄ.

HUOM! Mikäli tuhka-astian annetaan täyttyä liikaa, saattaa poltto heiketä huomattavasti ja pahimmassa tapauksessa käymälä saattaa vaurioitua.

Tyhjentääksesi tuhka-astian tee näin:

1. Avaa ja irroita etuluukku. Käytä mukana toimitettua ruuvimeisseliä, mikäli luukku on lukittu sivuilta.
2. Käännä tuhka-astiaa niin, että kädensija on keskellä.
3. Vedä tuhka-astia ulos käymälästä.
4. Tyhjennä tuhkat esimerkiksi roskiin tai maahan. Tuhka on täysin bakteeritonta.
5. Aseta tuhka-astia paikalleen ja käännä kahvasta oikealle niin pitkälle kuin mahdollista.
6. Aseta etupelti takaisin paikalleen ja tarvittaessa lukitse se.

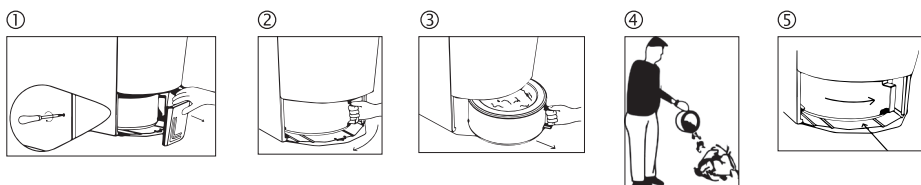

PITKÄAIKAISSÄILYTYS

Mikäli käymälän käytössä on pitkä tauko, ota seuraavat asiat huomioon:

1. Kytke virta pois molemmista virtakytkimistä (muuten on riski akun tyhjenemiselle).
2. Irrota pistoke seinästä.
3. Vedä käymälä irti menoilmaputkesta.
4. Sulje menoilmaputki. Näin suojataan käymälä kosteudelta ja käymälätilaa kylmältä ilmalta.
5. Akkua ei suositella pidettävän lataamatta pidempää kuin 12 kuukauden ajan. Suosittelemme, että pitkäaikaissäilytyksessä olevan käymälän akku ladataan 6 kuukauden välein.

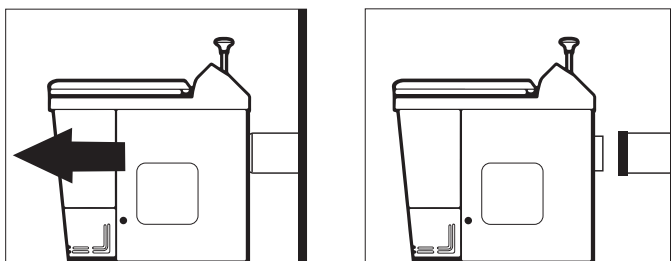

UKONILMAN KOHDATESSA

Kuten mikä tahansa elektroninen laite, on polttava käymälä herkkä ukkoselle. Sulje virta mielellään molemmista kytkimistä ja irroita pistoke, mikäli on riski, että salama aiheuttaa virtapiikin.

NÄYTTÖ POLTTOPROSESSIN OLLESA KÄYNNISSÄ

Poltto-ohjelman käynnistymisen ilmoitus näkyy näytöllä muutaman sekunnin ajan. Sen jälkeen näytetään ilmoitus siitä, missä vaiheessa polttoprosessi on: LÄMMITYSVAIHE, POLTTOVAIHE ja VIILENNYSVAIHE.

Mikäli joku käyttää käymälää polttoprosessin ollessa käytössä, tulee polttoon lisätä aikaa. Tämä tehdään niin, että jokainen käyttäjä painaa tehtyä tarvetta vastaavaa painiketta käytön jälkeen. Polttoprosessin ollessa jo käynnissä tulee näytölle ilmoitus lisäystä ajasta. Näkyvä aika lisätään polttoprosessin vaiheeseen POLTTO.

Mikäli polttovaiheen kesto halutaan tarkastaa polttoprosessin ollessa käynnissä, onnistuu se painamalla keskipainiketta. Tuolloin näytetään myös uunin (UUNIN LÄMPÖTILA) ja menoilman (MENOILMA) lämpötila.

HUOM! Sopivaa ohjelmapainiketta on painettava joka käytön jälkeen, vaikka poltto olisikin käynnissä!

VALIKKO

Cindi® family käymälässä on valikko, jossa käyttäjä saa säädettyä esimerkiksi polttoaikaa, kieltä ja tuhka-astian tyhjennysväliä. Sääätömahdollisuuden ansiosta jokainen käyttäjä voi optimoida käymälän asetukset juuri itselle sopivaksi.

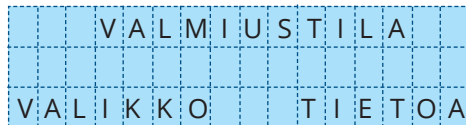

Valikkoon päästään painamalla vasenta nuolta käymälän ollessa valmiustilassa. Valikossa navigoidaan nuolipainikkeiden avulla ja tehdään valintoja keskipainikkeella. (Katso kohta: OHJAUSSPANEELI).

Poistuaksesi valikosta, selaa kohtaan POISTU VALIKOSTA ja vahvista valinta keskipainikkeella.

VALIKON SISÄLTÖ

Seuraavia asetuksia voi säätää käyttövalikosta:

SÄÄTÖ PIENI P. (Virtsan haihdutus)

Tässä valikossa säädetään pienen poltto-ohjelman aikaa. Oletuksena pienen ohjelman polttoaika on 15 minuuttia ja säätövara on +10 minuuttia. Toisin sanoen ohjelman pituudeksi on säädettävissä 5-25 minuuttia. Säädetarkkuus poltolle on yksi minuutti. Aikaa säädetään nuolinäppäimillä ja vahvistus tehdään keskipainikkeella.

SÄÄTÖ ISO P. (Kovan- tai sekatuotteen polttoon)

Tässä valikossa säädetään ison poltto-ohjelman aikaa. Oletuksena pienen ohjelman polttoaika on 40 minuuttia ja säätövara on +20 minuuttia. Toisin sanoen ohjelman pituudeksi on säädettävissä 20-60 minuuttia. Säädetarkkuus poltolle on yksi minuutti. Aikaa säädetään nuolinäppäimillä ja vahvistus tehdään keskipainikkeella.

KIELI

Tässä valikossa vaihdetaan käymälän näyttökieltä. Kielivalikkoon siirtyminen vahvistetaan keskipainikkeella ja kielten välillä navigoidaan nuolipainikkeilla. Valittavan kielen kohdalla painetaan keskipainiketta kielen aktivoimiseksi.

TUHKIEN TYHJENNYS ENNEN ILMOITUSTA

Mikäli tuhka-astia tyhjenetään ennen ilmoitusta, voidaan laskuri manuaalisesti nollata valikosta. Tuhkat kannattaa tyhjentää ja laskuri nollata, jos käymälä esimerkiksi jää pitkälle käyttötauolle tai jos tuhkat esimerkiksi tyhjenetään jokaisen viikonlopun päätteeksi.

Mikäli tuhkalaatikko on tyhjenetty, valitaan valikosta TUHKIEN TYHJEN. Samassa kohdassa näkyy myös aiemman tyhjennyskuittauksen jälkeisten poltto-ohjelmien määrä POLTTOKERRAT. Vastaa aukeavaan kysymykseen "TUHKAT TYHJEN?" KYLLÄ tai EI nuolinäppäimiä käyttämällä.

TUHKA-ASTIAN TYHJENNYSVÄLI

Perusastuksien mukaan käymälä ilmoittaa tuhkien tyhjennystarpeesta 50 polttokerran jälkeen. Mikäli tyhjennystarpeen ilmoituksen ilmoitusväliä halutaan säätää, tehdään se valikossa valitsemalla TUHKA-ASTIAN TYHJENNYSVÄLI. Tyhjennysväliä TYHJENNYSVÄLI säädetään nuolilla 30-70 polton välillä ja asetus hyväksytään painamalla keskipainiketta. HUOM! On käyttäjän vastuulla seurata tuhkalaatikkoon muodostuvan tuhkan määrää. Ilmoitus tyhjennyksestä on tarkoitettu vain muistutukseksi tuhka-astian tyhjennyksestä.

OLETUSASETUSTEN PALAUTUS

Mikäli käyttäjä haluaa palauttaa perusasetukset, tehdään se valikossa PALAUTA PERUSAS. kohdassa. Siirry palautukseen painamalla keskipainiketta VALITSE. Palautus varmistetaan vielä kysymyksellä OLETKO VARMA? Vastaa KYLLÄ tai EI nuolinäppäimiä käyttämällä. Valinta palauttaa seuraavat oletukset:

- TYHJENNYSVÄLI (50)
- SÄÄTÖ ISO P. (40)
- SÄÄTÖ PIENI P. (15)

Perusasetusten palautus ei vaikuta kielivalintaan.

VALIKOSTA POISTUMINEN

Valikosta poistutaan siirtymällä kohtaan POISTU VALIKOSTA ja painamalla keskipainiketta OK.

TIETOA (PAINIKE OIKEALLE)

Täällä näet seuraavat tiedot:

VERSIO: Ilmaisee käymälään asennetun ohjelmiston versionumeron.
POLTTOAIKA YHT. Ilmaisee tunteina ajan, jonka käymälän vastus on toiminut täydellä teholla.
POLTTOJA JÄLJEL.: Ilmaisee polttokertoina ajan, joka on jäljellä tuhkalaatikon tyhjennykseen.

PÄIVITYS USB-LIITÄNNÄN KAUTTA

Viimeisin ohjelmistoversio on ladattavissa Separettin verkkosivujen huolto-osiosta.

Uusin ohjelmistoversio on ladattavissa Separettin verkkosivuilta

- Lataa päivitys tietokoneellesi ja tallenna se USB-muistitikulle.
- Sammuta virta molemmista virtakytkimistä.
- Yhdistä USB-muistitikku käymälän USB-liitäntään ja seuraa verkkosivujen ohjeita

HUOM!

USB-liitäntää ei saa käyttää muuhun kuin käymälän päivittämiseen.
Esimerkiksi puhelimen lataaminen USB-liitännästä voi vaurioittaa käymälää.

4. PUHTAANAPITO

YLEINEN PUHTAANAPITO

Pyyhi käymälä ulkoa ja sisältä kevyesti kostutetulla tai kuivalla rätillä. Voit käyttää myös mietoa puhdistusainetta apuna. Älä huuhtelee käymälää vedeltä sisältä tai ulkoa, että et vahingoita polttilaa tai ohjauskorttia.

KÄYMÄLÄTILAN PUHDISTUS

Puhdista käymälätila tarvittaessa. Käytä kevyesti kostutettua rättiä ja käytä mielellään ruostumattomalle teräkselle tarkoitettua puhdistusainetta. Puhdistusaine estää myös uudelleen likaantumista.



TUHKALAATIKON PUHDISTUS

Kun tuhkalaatikko on tyhjennetty kaksi kertaa, tulee näytölle ilmoitus "ASTIAN PUTSAUS ASTIAAN 1L VETTÄ PAINA ISO POLTTO" Vahvista painamalla keskipainiketta.

Puhdistus tehdään, sillä virtsan haihduttamisessa muodostuu kiteitä. Tee näin:

1. Irroita tuhka-astia ja tyhjennä se. Katso tuhkalaatikon tyhjennys sivulla 38.
2. Kaada 1 litra vettä tuhkalaatikkoon.
3. Aseta tuhkalaatikko takaisin paikalleen.
4. Suorita iso poltto-ohjelma.

②



③

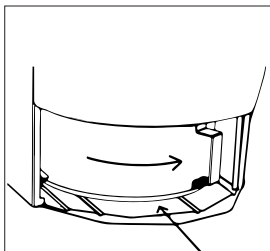

④

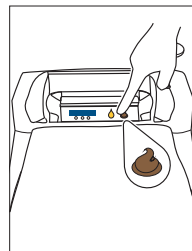

HORMIN PUHDISTUS

Savuputki puhdistetaan 200 käyttökerran jälkeen. Kun on tämän puhdistuksen aika, tulee näytölle teksti HARJAA SAVUPUTKI JA IMUROI AINES. Vahvasta toiminto painamalla keskimmäistä painiketta. Savuputken puhdistus on helppo suorittaa mukana toimitetun teräsharjan avulla.

On tärkeää, että harjaat tarpeeksi pitkältä. Harjan kädensijan tulee olla lähes hormin suulla, jotta harjaus tulee tehtyä tarpeeksi pitkältä. Käytä imuria poistaaksesi irronnut aines savuhormista.

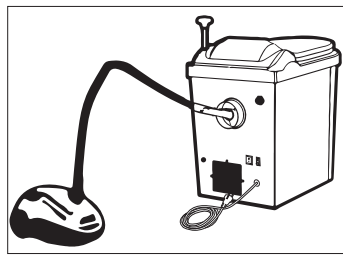
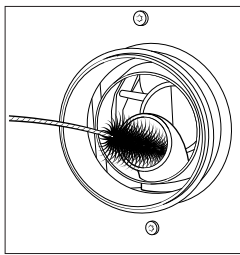

TULO- JA MENOILMAPUTKEN PUHDISTUS

Tulo- ja menoilmaputken puhdistaminen on helppo tehdä esim. vessaharjalla. Harjaa niin pitkältä kuin yletyt. Putken puhdistus kannattaa tehdä vähintään kerran vuodessa.

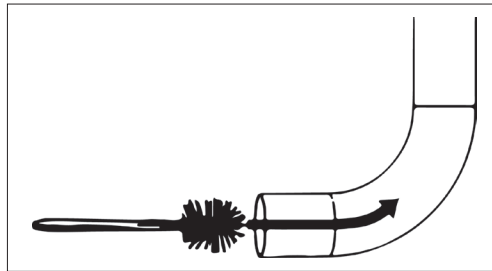
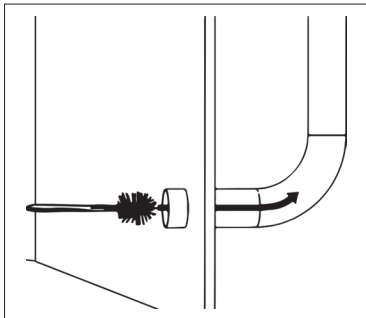

5. VIANMÄÄRITYS

VIKAKOODIT JA TOIMINTA VIKATILANTEESSA

Kun jokin menee vikaan, tulee tästä ilmoitus näytölle.

Alla lyhyesti esiteltynä vikakoodeista useimmin esiintyvät ja toimintaohjeet vikakoodin ilmetessä. Täydellisen listan vikakoodeista ja lisätietoa löydät osoitteesta www.separett.fi/huolto

TUULETINVIKA: Tuuletin ei käynnisty.

1. Varmista, että mitään ei ole tarttunut tuulettiimeen.
2. Varmista käymälän takaa koettamalla, että tuuletin pyörii vapaasti.

AIKA YLITTYNYT: Poltto on jatkunut enemmän kuin 6 tuntia viimeisimmästä ohjelmavalinnasta.

Käynnistä käymälä uudelleen kytkemällä ensin virta pois molemmista virtakytkimistä ja sitten kytkemällä ne takaisin päälle -asentoon.

PÄÄVIRTAVIKA: Ei virtaa verkkovirtaliitännästä.

1. Varmista, että virtajohto on kiinnitetty ja että molemmat virtakytkimet ovat päällä - asennossa.
2. Varmista, että pistokkeesta tulee virtaa. Varmista sulakkeet ja vikavirtakytkin tilan sulakekaapista.
3. Tarkasta ohjaukskortin kaikki kolme sulaketta. Paras vianmääritystapa on mitata sisään tuleva jännite ja seurata kuinka pitkälle se menee.
4. Varmista, että virtakytkimet ja -johdot ovat ehjiä ja toimivia.

POISTOILMA LIIAN KUUMAA - JÄÄHTYY:

Poistoilman lämpötila on liian korkea.

1. Anna tuulettimen jäähtyä käymälä.
2. Varmista, että tuhkalaatikko on oikeassa asennossa ja varmasti paikallaan.
3. Varmista, että asennus on suoritettu ohjeiden mukaisesti ja että käymälä saa tarpeeksi ilmaa.
4. Varmista, että polttokammion luukku aukeaa ja sulkeutuu kuten sen kuuluu, kun huuhtelukahvasta painetaan.

LAMPOVIKA K. UUD.: Polttolämpötila ei nouse riittävän nopeasti.

1. Varmista, että ylikuumenemissuojan painike on pohjassa.
2. Varmista, että tuhkalaatikko on oikeassa asennossa ja varmasti paikallaan.
3. Käynnistä käymälä uudelleen kytkemällä virta pois molemmista virtakytkimistä ja sitten kytkemällä ne takaisin päälle -asentoon.

TARKASTA YLIKUUMENEMISSUOJA TAI VASTUS: Ylikuumenemissuoja on lauennut

Katso sivu 36

TOISTUVAT VIAT

Mikäli kohtaat toistuvasti jonkin ongelman laitteen käytössä tai mikäli et saa ongelmaa ratkaistua itse, löydät tietoa huollosta verkkosivuiltamme osoitteesta www.separett.fi. Vianmääritys ja huolto- sekä vikailmoitukset tehdään myös samalla sivustolla.



6. HUOLTO JA TAKUU

Cindi family, kuten muutkin polttavat käymälät, tarvitsee säännöllisesti huoltoa, jotta se toimisi moitteettomasti. Seuraavan huollon ajankohta ilmoitetaan laitteen näytöllä. Laitte suositellaan huollettavan vakinaisessa asumuksessa käytettäessä kerran vuodessa ja vapaa-ajan asunnolla kahden vuoden välein, vaikka näytölle ei olisi ilmoitusta huoltotarpeesta tullutkaan.

Huollon suorittaa Separettin valtuutettu huoltokumppani. Huollossa vaihdetaan vaihtoa vaativa kuluva osat ja käymälän sisäosat puhdistetaan. Huollattamalla käymäläsi pidennät sen käyttöikä. Takuun voimassaolo edellyttää huolto-ohjelman seuraamista. Huoltoilmoituksen saa tehtyä osoitteessa www.separett.fi sivuston huolto-osiossa.

HUOLTOPISTEET JA HINNASTO

Huoltopisteitä on laajalti ympäri Suomen. Tutustu huoltopalveluihin verkkosivuillamme www.separett.fi ja tee tarvittaessa huolto- tai vikailmoitus. Löydät sivustolta myös huoltohinnastot.

HUOLTODOKUMENTIT

Noutaessasi käymälää huollosta, kannattaa sinun pyytää muokkaan dokumentti huollosta, jotta seuraavan huollon suorittaja voi tarkastaa, mitä käymälään on vaihdettu aiemman huollon yhteydessä.

TAKUU

Cindi family tulee tuleen toimittaa huoltopisteeseen takuuhuoltoa varten. Huolto- tai vikailmoitus on aina oltava tehtynä ennen huoltoon toimitusta. Katso takuehdot osoitteesta www.separett.fi.

ASENNUS

Ohjeiden mukainen asennus on edellytys takuulle. Tutustu myös asennusoppaaseen.

TAKUUHUOLTO

Takuuhuoltotilanteissa tarvitaan kuvia käymälästä, tuuletusputkistosta ja kuitista. Tarvittavat kuvat on lueteltuna huolto- ja vikailmoituslomakkeissa verkkosivujemme huolto-osiossa. Vikailmoituksen tekeminen vaaditaan ennen käymälän takuuhuoltoa.

Lue lisää huollosta osoitteessa www.separett.fi.



Congratulations on your new CINDI® family!

For over forty years, Separett has been developing high quality toilet solutions, always with great function and reliability in mind. Our focus has always been toilets solutions that doesn't depend on access to water and sewage. Today our toilets have brought freedom in everyday life to hundreds of thousands of people worldwide.

For us at Separett, our goal is to provide you with a toilet solution that delivers high quality, reliability, function and a minimal amount of maintenance. All to let you enjoy an ownership free from worry and a toilet that you can enjoy for a long time.

With Cindi® family, you have chosen a toilet solution that is both easy to use and to maintain. In this user's manual, you will find all the information you need in order to use it correctly!

Separett®
Waterless toilets

SAVE THE RECEIPT



You will find current warranty terms on www.separett.com

THE PANEL

CINDI® family is equipped with an easy to use panel. The panel has two main purposes, it lets you navigate the menu in an easy way and to start either of the incinerating programs. The picture below describes the general purpose for each one of the five buttons. Each button's specific function can vary when using the menu, a more specific description is presented in each step of the menu walkthrough.

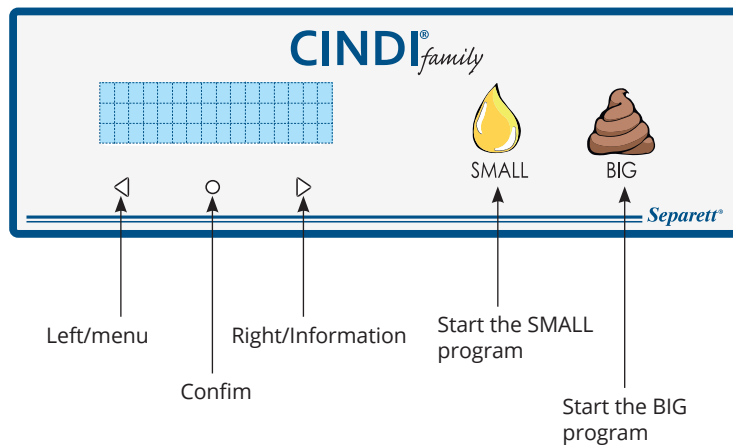

CHOOSE YOUR LANGUAGE

The user has the opportunity to choose between different languages for the display. The first time you start up your new toilet you will be asked to choose your language.

Please note that you are always able to make a different choice of language later on. Read more under "The user menu".

The first time you start up your new toilet you will be asked to choose your language.

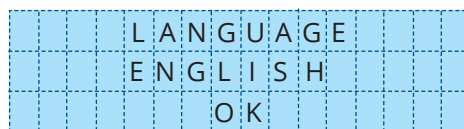

Use arrow left or right on the panel to go through the different languages. Use the confirm button to choose your language.

The toilet is now ready to use.



NOTE

The installation of CINDI® family has to be carried out in accordance to the installation manual. Installing the toilet correctly ensures desired incineration as well as insuring the validity of your toilets product warranty. There are specific rules governing the different criteria for both indoor and outdoor installation. Follow the installation manual carefully.

CINDI® family needs to undergo professional service on a regular basis in order for all parts to work correctly. A service reminder will appear in the toilets display. Contact service provider near you.

Always make sure to only use CINDI® family as described in the user's manual to avoid problems as a result of improper use. Follow the instructions carefully. Only paper bags of the same type as delivered together with the toilet shall be used. Only urine, solid waste and toilet paper may be incinerated. Remember to always start the correct program after each visit for a complete incineration.

Remember to turn off both power switches and unplug the toilet before you perform any operation in the toilet.

TABLE OF CONTENT

1. CINDI® FAMILY

This is how an incinerating toilet works	53
CINDI® family consists of the following parts...	54
Technical information	55
Material	55
Other	55

2. SAFETY

Fuses.....	57	Ash pan	58
Temperature sensors	58	Lid to combustion chamber	58
Overheating protection	58		
Overload protection	58		
Battery operation	58		

3. USE

Before use	59	Menu on the display.....	61
Toilet visit.....	59	Change incinertaion time.....	61
Emptying of ash pan.....	60	Change language.....	62
Long-term storage.....	60	See number of flushes that remain before the ash pan has to be emptied.....	62
During thunderstorms.....	60		

4. CLEANING AND MAINTENANCE

General cleaning.....	63
Cleaning the toilet bowl	63
Cleaning the ash pan	63
Cleaning the smoke pipe	64
Cleaning ventilation.....	64

5. TROUBLESHOOTING

Fault codes and how to correct	65
Recurring faults.....	65

6. SERVICE AND WARRANTY

Service and warranty	67	Warranty	67
Service document.....	67	Warranty service	67

1. CINDI® family

HOW CINDI® FAMILY WORKS

Cindi® family is an incinerating toilet that burns waste to ashes at around 550 degrees Celsius (1200 Fahrenheit). Like an oven, it uses a heating element to heat up the chamber. All moisture and liquids are evaporated and all solid waste together with the paper bag is incinerated to ashes. The time needed to reach 550 degrees depends on the amount of waste and liquids that is present in the chamber during the process. Only urine, solid waste and toilet paper may be incinerated.

To use CINDI® family, you simply place a paper bag in the hatch found under the toilet lid. After placing the bag, you sit down on the toilet and use it as you would any other toilet, with all your waste going into the bag. Once you are done, you simply push the handle down and therewith opening the hatch letting the bag into the chamber. Once you have made sure that the bag has dropped correctly in to the chamber, you close the lid and start one of the two programs available, BIG or SMALL. Read more about the programs in section 3, "How to use Cindi family".

Both programs consist of the same three phases.

HEATING UP

During the "HEATING UP" phase, the element brings the temperature of the chamber up from room temperature to a temperature of 550 degrees. During this phase, all liquids are vaporized. The time needed to heat up the chamber is normally somewhere in between 30 to 60 minutes. The time depends on the temperature in the room and the amount of liquids in the chamber.

INCINERATION

When the temperature in the chamber has reached 550 degrees the toilet enters the incineration phase. The toilet then keeps the temperature at around 550 degrees during a specific time period. By default, the time period for the small program is 15 minutes and 40 minutes for the big program.

COOLING DOWN

When the incineration is finished, the toilet enters the cooling down phase. The element is tuned off while the fan keeps on spinning. The fan cools the toilet down until the temperature of the chamber reaches 100 degrees.

Incineration diagram according to default setting

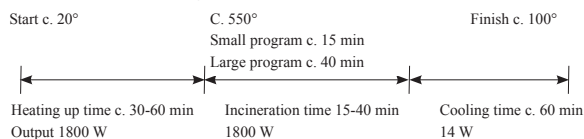

THE FANS PURPOSES IN THE TOILET

When no program is running and the toilet is in standby mode, the fan constantly operates at about eight percent of full power. The purpose of this function is to let moisture ventilate out of the toilet and to prevent cold air from getting in to the toilet through the pipe.

When an incineration program is under way the fan draws air through the combustion chamber and thereby constantly adding oxygen to the incineration process. This also lets hot air and smoke to flow through the pipe and out of the chamber

IMPORTANT! As long as the toilet is attached to the ventilation pipe the power should be turned on. When the fan spins, it prevents moist air from getting into the toilet. If the power is turned off the toilet should be pulled out from the pipe and the pipe plugged to prevent moist air from getting in to the room.

CINDI® FAMILY CONSISTS OF THE FOLLOWING PARTS.

On the outside you will find the flush handle and the toilets display where you will see all the information you need for use and care. On the front you find the ash pan behind a front plate. For security reasons it is locked with 2 screws. It is removed completely when it is time to empty the ash.

The flap trap where the bag is positioned before the toilet visit is to be found under the lid. When the flush handle is pressed down the hatch opens and the bag falls down into the ash pan. You then start an incineration program.

1. USB-port
2. Ventilation spigot
3. Re-setting of the overheat protection
4. Air inlet
5. Battery switch
6. Battery fuse
7. Power cord
8. Lid for the circuit board
9. Main switch

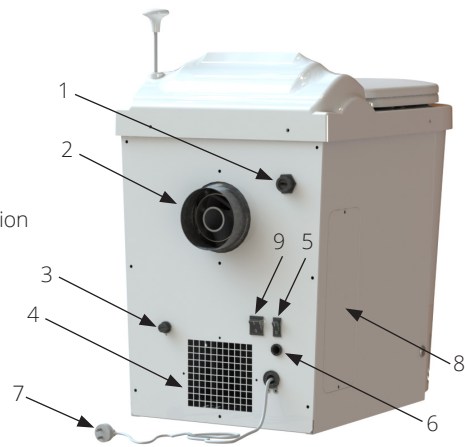

1. Flap trap for bags
2. Display
3. Panel
4. Flush handle
5. Frontplate
6. Ashpan
7. lock for frontplate
8. Service hatch



TECHNICAL INFORMATION

Voltage: 230 V
Power: 1750-1850 W (at 230 V)
Fuses: 10 A
Energy consumption: 0.15-1.7 kW per visit
Electrical connection: 1.9 m cord with ground
Weight: 39 kg

MATERIAL

Upper part: ABS
Sweep: Coated galvanized steel
Inner part: Stainless steel
Seat: Duroplast
Ash box: Acid-resistant steel
All materials are recyclable

OTHER

Gold-plated connectors
Coated circuit boards
Over load protection on circuit board
Catalyser for reduced smell.
Conical element and incineration chamber for optimal incineration
USB connector for update



2. SAFETY

 Remember to turn off both power switches and unplug before you perform any operation in the toilet.

CINDI® family is a safe toilet with several independent safety systems that counteract over-heating. If the toilet becomes too hot the current is automatically turned off. There are two different temperature gauges that monitors the temperature, three fuses that protect against overloading in the electrical circuit and an over-heating protection that responds to the temperature.

FUSES

There are three fuses on the circuit board. One in the black cylinder that leads to the display and transformer and two in their respective metal holders that are for incoming current.

When changing fuses on the circuit board:

1. Turn off both power switches
2. Plug out the power cord.
3. Loosen the screws on the cover with the torx screwdriver you received with the delivery.
4. Use the tool you received with the delivery and loosen the two fuses that are positioned in the metal holders.
5. Use the screwdriver that was supplied in order to undo the black cylinder cover.
6. Check to see which fuse has blown. If the wire inside the fuse is broken the fuse has blown.
7. Change the fuse.

The delivery includes fuses for the circuit board:
Power in: 2 x 10 A
Display and transformer: 125 mA

The fuse for the battery is positioned on the back.

When changing the battery fuse:

1. Turn off both power switches
2. Plug out the power cord
3. Use the screwdriver supplied in order to undo the fuse holder.
4. Pull the holder out.
5. Change the fuse.

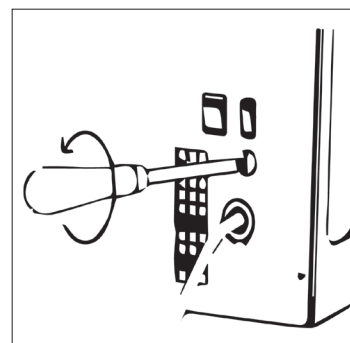
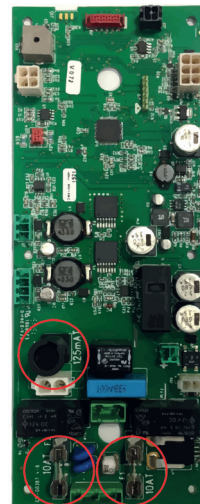

TEMPERATURE SENSORS

For safety and function there are several different gauges that monitors the temperature.

1. The ventilation temperature is measuring the temperature of the airflow generated by the fan.
2. A thermo coupling inside the incineration chamber monitors the heat and regulates it like a thermostat

OVERHEAT PROTECTION

Inside the toilet there is a resettable overheating protector.

Overheating can occur if, for example, the bag doesn't fall down completely and is caught by the incineration chamber lid, there is an obstruction in the ventilation pipe, the toilet is incorrectly installed and the resistance in the ventilation pipe is too high or if there is a malfunction in the flushing mechanism.

To reset the overheating protection:

1. Unscrew the black plastic cover on the back of the toilet.
2. Press the white button
3. Start a program

OVER-LOAD PROTECTION

Protect against changes in current strength, so-called voltage peaks. Works completely automatically.

BATTERY OPERATION

The battery is a 12 V battery which is charged continuously. The battery becomes operational automatically if the power supply no longer works.

Battery operation ensures that cooling, display and fan operate even in the event of a power failure

ASH PAN

The bags in which the waste is gathered are incinerated in the ash pan. The bag falls down into the ash pan when the flush handle is pushed down.

LID TO THE INCINERATION CHAMBER

When you press the flush handle down the lid to the incineration chamber opens so that the bag can fall down into the ash pan. When the flush handle moves up again the lid is closed and keeps the heat inside the combustion chamber.

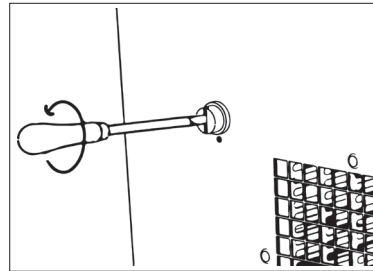

3. USE

BEFORE USE

1. Plug in the power cord.
2. Turn both switches on
3. The display will show the following: Ready, menu and info.

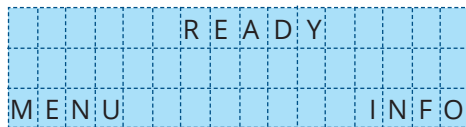

VISITING THE TOILET

NOTE! The toilet may only be used in a sitting position.

1. Lift up both the lid and ring.
2. Insert the bag.
3. Lower the ring.
4. Sit down on the toilet. Do not put any products that do not belong to a toilet visit in the bag.
5. Fold the bag in when you are ready. Push down the flush handle.
6. See that the bag falls down as it should.
7. Close the lid. (The toilet doesn't heat up with the lid open.)
8. Select program.

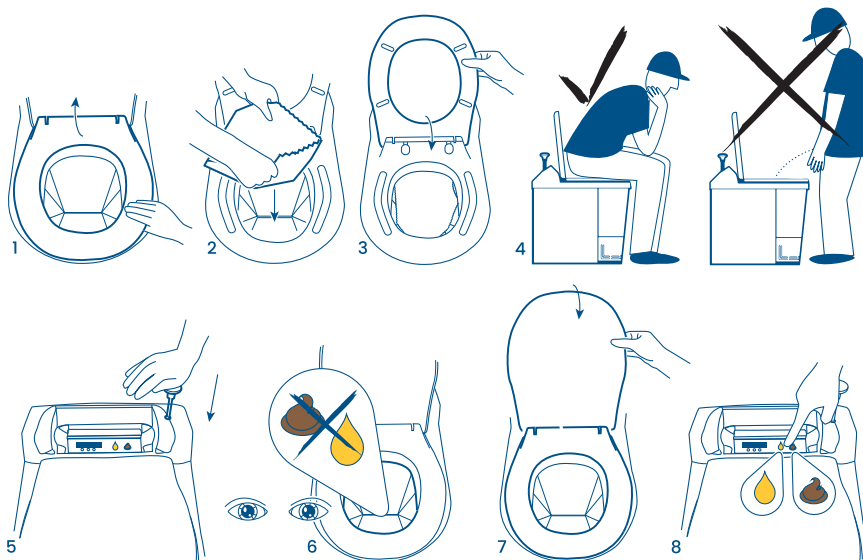

EMPTYING THE ASH PAN

When the ash pan is full, after c. 50 toilet visits, the message ASH PAN EMPTIED? is shown on the display. Press NO (right button) in order to continue with the incineration program.

When the incineration is finished and the toilet has cooled down, empty the ash.

The next time an incineration program is started you will see the same message again and then you press YES (left button) if you have emptied the ash.

In order to empty the ash pan, do the following:

1. Open and remove the front plate using the screwdriver that was supplied with the delivery.
2. Turn the handle to the middle.
3. Pull out the ash pan.
4. Empty into the dust bin or the flower bed. The ash is completely free from bacteria.
5. Push the ash pan back in and turn the handle to the right until it stops.
6. Put the front plate back.

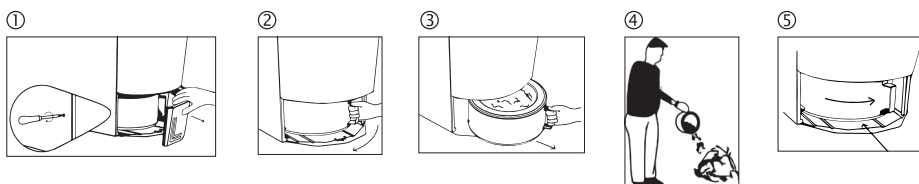

LONGTERM STORAGE

If you are going to be away for a long time or close your holiday home down for the winter, you should consider the following:

1. Unplug the power cord.
2. Turn off both the power switches (otherwise there is a risk of the battery discharging).
3. Pull the toilet out a little from the ventilation pipe.
4. Plug the ventilation pipe in the wall to keep moisture and cold air out.
5. Never let the battery sit uncharged for a longer time period than 12 months.

We recommend that you start the toilet up for a few hours to let the battery charge at least once every six months. Plug the toilet in and keep it on for about 8 hours.

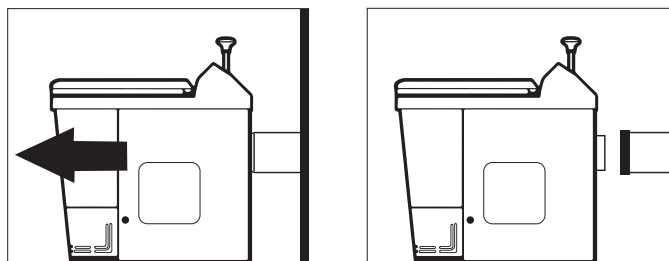

DURING THUNDERSTORM

As with all electronics the incinerating toilet is sensitive to thunderstorms. Preferably turn off both switches and unplug the power cord if there is a risk of lightning strike.

THE DISPLAY DURING PROGRAM

When a program has been chosen, the display tells you which program has been started. Next it shows you in which phase of the program the toilet is currently in. The three phases are HEATING, BURNING and COOLING.

If someone uses the toilet while a program is running, more time has to be added to the burning phase. This is done as usual by choosing the big or small program after the toilet has been used. The display lets you know how much time that has been added.

If the user wishes to see the total time that the toilet will stay in the burning phase, you simply push the circle button. You will then see the value TIME, together with OVEN.TEMP that shows the temperature in the chamber and VENT.TEMP that shows the temperature of the air out of the toilet.

NOTE! Although the toilet is running when you flush down a new bag, you have to choose / start a program!

USER MENU

CINDI® Family is equipped with a user menu through which you have the opportunity to do adaptations such as incinerating time, language and emptying time for potty. Everything for you to be able to have the correct settings for your situation.

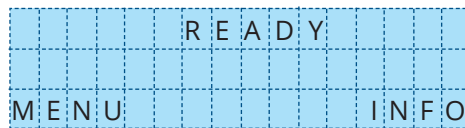

To access the menu from the main screen, press the left arrow. When you are in the menu, go through the options with the right and left arrow, to make a selection, press the circle (see: PANEL)

To exit the menu, scroll to EXIT MENU and press circle to confirm.

MENU OPTIONS

In the user menu, you can make the following adjustments to the toilet.

ADJUST SMALL (Only urine)

In adjust small you are able to change during how long time the toilet will stay in the incineration phase when the small program is chosen. The default value for SMALL is 15 minutes, this can be altered +-10 minutes. Increase or decrease the time by using the arrows and confirm with the circle button.

ADJUST BIG (Only solid waste or both solid and urine waste)

In adjust small you are able to change during how long time the toilet will stay in the incineration phase when the small program is chosen. The default value for SMALL is 40 minutes, this can be altered +-20 minutes. Increase or decrease the time by using the arrows and confirm with the circle button.

LANGUAGE

Change the language used in the toilet by going through the available languages with the arrows and confirm your choice with the circle button.

ASH PAN EMPTIED

If you chose to empty the ashes before you get the reminder from the toilet you have the possibility to reset the counter, so that you stay in phase with the message.

Once you have emptied the ashes, you go to "ASH PAN EMPTIED" and confirm it with the circle button, you will then get the following question "ASHES EMPTIED?", you then confirm with YES or NO.

ASH PAN INTERVALL

After a specific number of uses the toilet reminds you to take out the ashes. The default value is that the message is shown after 50 flushes. Here you can adjust this number up or down.

NOTE! The message is only a reminder! It's always the user's responsibility to make sure to empty the ashes before the pan is full.

DEFAULT SETTINGS

If you wish to reset the following values to their default setting you do it here:

- ASH PAN INTERVALL (50)
- ADJUST SMALL (15)
- ADJUST BIG (40)

CLOSE MENU

Press circle to close the menu.

INFO

If you press INFO from the ready-mode, you will be able to see the following values.

- PROG: Shows you which software that is installed in the toilet
- TOTAL TIME: Shows you the number of hours that the current heating element in your toilet has been running.
- FLUSH.LEFT: Shows you how many flushes that is left before the reminder for emptying the ash pan is shown on the display.

UPDATE WITH THE USB-PORT

The latest software is always available for download on our website www.separett.se/service

- Download the new software to your computer and save it on to the USB-stick.
- Turn the toilets power of.
- Plug in the USB-stick and follow the instruction on the website.

NOTE!

The USB port should not be used for other things than updating.

To use it, for example, to charge a cell phone can cause damage in the toilet.

4. CLEANING AND MAINTENANCE

GENERAL CLEANING

Wipe down the toilet both outside and inside with a slightly damp or well wrung cloth with a little cleaning liquid. Do not rinse the toilet with water either outside or inside. The incineration chamber and circuit board may be damaged.

CLEANING THE TOILET BOWL

Clean the toilet bowl as required. Use a slightly damp cloth and preferably treat it afterwards with stainless steel cleaner. It creates a slippery surface that is dirt repellent.

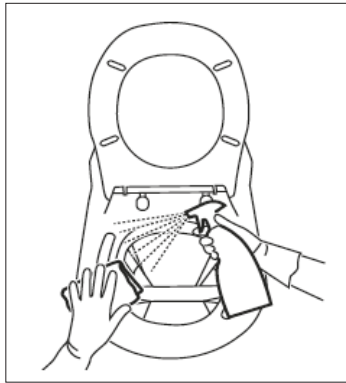

CLEANING THE ASH PAN

When the ash box has been emptied twice the message CLEAN ASH PAN WITH 1L WATER + BIG PROGRAM will be displayed. Confirm by pressing the middle button. Cleaning is undertaken in order to remove the crystals that are formed when urine has been evaporated by the incineration and for the toilet to be cleaned inside. Do the following:

1. Take the ash pan out and empty it. See Emptying of ash pan page 60.
2. Pour 1 litre of water into the ash pan.
3. Place the ash pan back in to the toilet.
4. Run the big program.

②



③

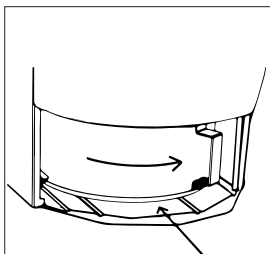

④

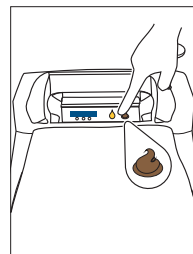

CLEANING THE SMOKE PIPE

The smoke pipe shall be cleaned after 200 flushes. When the time comes the message CLEAN SMOKE PIPE AND VACUUM CLEAN will be displayed. Confirm by pressing the middle button. The smoke pipe is easy to clean with the steel brush supplied with the delivery. To ensure that you brush sufficiently in the pipe you should press and turn the brush into the pipe until the handle is almost at its opening. Vacuum any sot or dust from the pipe.

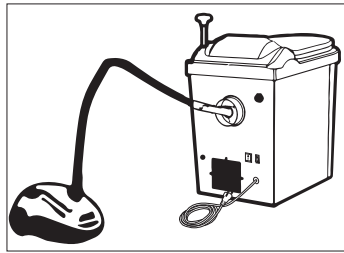
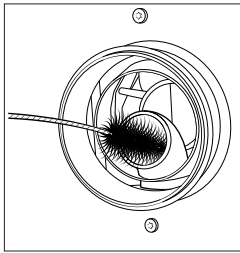

CLEANING VENTILATION PIPES

Cleaning the ventilation pipes is easily done with an ordinary toilet brush once a year. Brush as far as you can reach.

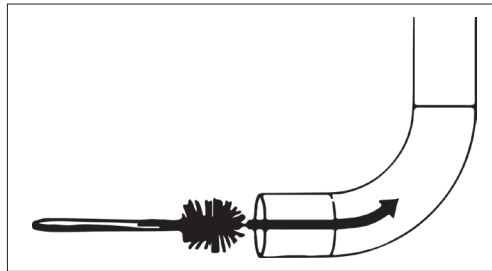
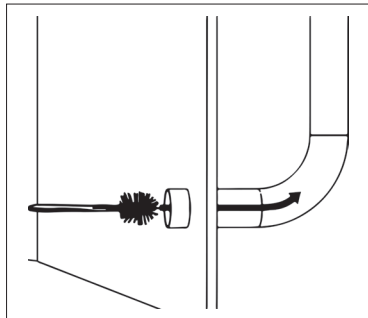

5. TROUBLESHOOTING

FAULT CODES AND HOW TO CORRECT

When any fault occurs in the toilet you will receive a message on the display.

Below are a brief examples, on some error codes that may come up and how do you do to correct. A more detailed list and information can be found at www.separett.se/service

FAN STOPPED: The fan does not start.

1. Check to see that nothing has got caught up in the fan.
2. Check through the spigot on the back of the toilet that the fan blades rotate freely.

INCINERATION TIME MAXIMIZED: The incineration has been going for more than six hours since the last program selection. Restart the toilet by turning off both power switches and then turning them on again.

NO POWER: No main power.

1. Check that the power cord is in the wall socket and that the switches have been turned on.
2. Check that there is power at the wall socket. Check fuses and residual-current circuit breaker in the fuse box of the house.
3. Check all three fuses on the circuit board. The best troubleshooting is to measure incoming current and see how far it goes.
4. Check that the switches and cords are undamaged and working.

TEMPERATURE OUTLET AIR: The ventilation temperature is too high.

1. Let the fan cool the toilet down
2. Check that the ash pan is in the correct position and that the handle has been turned to the right.
3. Check that the installation has been carried out correctly and that the ventilation is working.
4. Check that the lid of the incineration chamber opens and closes as it should when the flush handle is pressed down.

HEATING TIME UP: The temperature in the combustion chamber is not increasing.

1. Check whether the overheating protection has been triggered and, if so, reset it.
2. Check that the ash pan is in the correct position and that the handle has been turned to the right.
3. Restart the toilet by turning both switches off then turning them on again.

OVERHEAT PROTECT OR ELEMENT:

The overheating protection has been triggered or the element needs to be replaced.

– See page 58

RECURRING FAULTS

In the event of recurring faults, or if you are unable to correct the fault yourself, contact the nearest service provider.

OTHER MESSAGES

For other messages shown on the display, see <http://www.separett.com/maintenance>



6. SERVICE AND WARRANTY

Your incinerating toilet needs regular service for it to function correctly. If the toilet is used in permanent housing we recommended service once every year and for holiday homes every two years.

During the service the toilet is inspected, cleaned thoroughly, worn parts replaced as needed and your toilet will be as good as new. Service the product regularly to ensure that you have a well-functioning product for many years to come. When it is time for service, contact your nearest service provider.

SERVICEDOCUMENT

When you pick up the toilet after a service, ask for a service documentation. Save it for future service.

WARRANTY

CINDI® family is sold with a send-in guarantee. This means that you either take your toilet in to a service workshop or you send it to us for service.

INSTALLATION

For the warranty to be valid the toilet must have been correctly installed.

WARRANTY SERVICE

When using the warranty service, pictures of the receipt and installation must be attached when you contact the service provider.

Separett[®]
Waterless toilets

www.separett.com